

Rys. 4.11. Przystawki

1 — prętowa, 2 — rynnowa, 3 — uchwyt wózka, 4 — ramię przystawki rynnowej, 5 — korpus przystawki prętowej, 6 — płyta maszyny,  $a = 150 \div 200$  mm

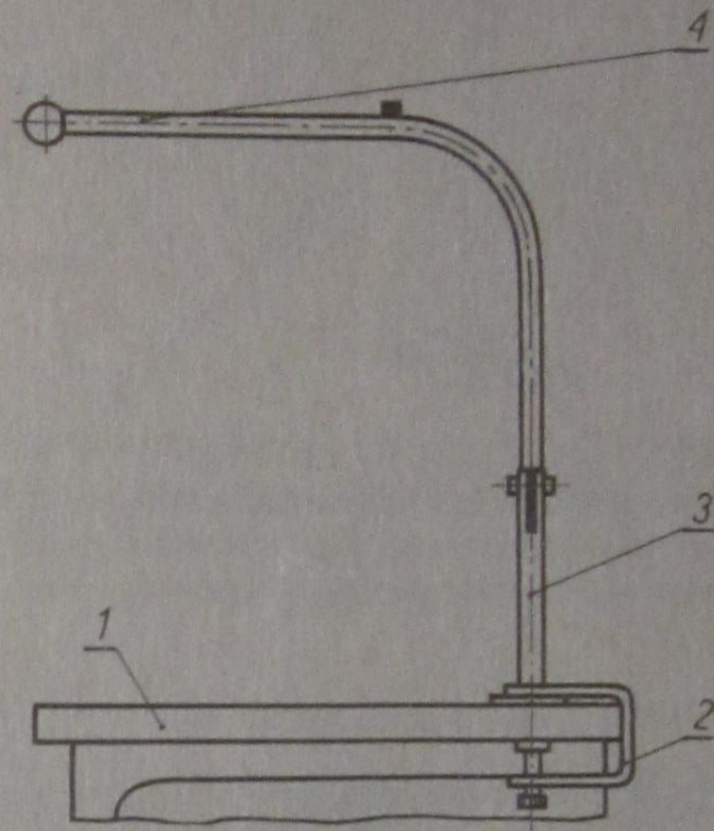

Rys. 4.12. Wysięgnik

1 — płyta maszyny, 2 — obejmą, 3 — korpus wysięgnika, 4 — ramię

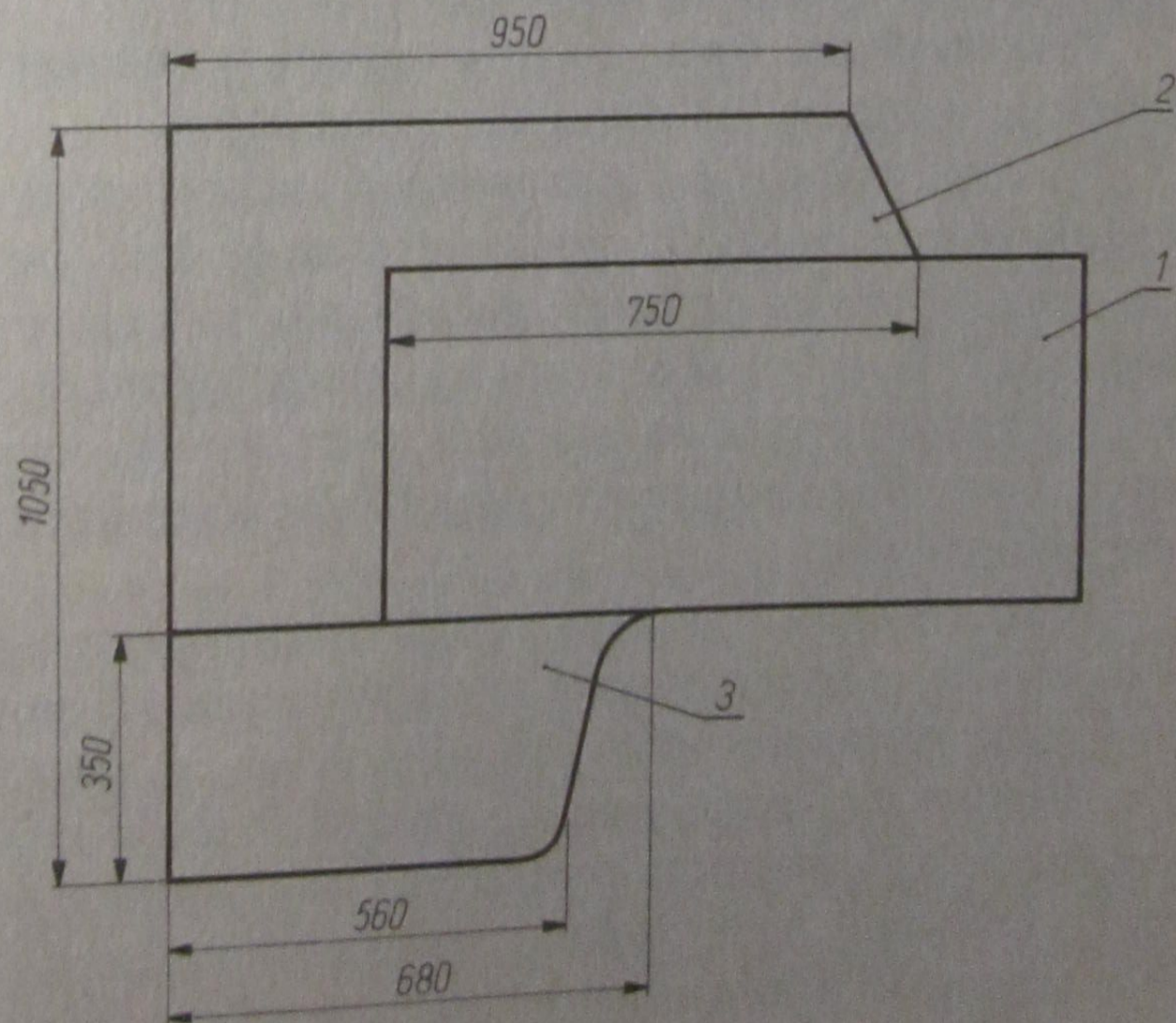

Rys. 4.13. Obudowa płyty stołu maszyny szwalniczej

1 — płyta maszyny, 2 — płyta dodatkowa tylna i boczna, 3 — płyta dodatkowa przednia (uchyłna)